

CENTRIFUGADORA SECADORA / SEPARADORA DE LÍQUIDOS Y SÓLIDOS

La centrifugadora tiene dos funciones básicas:

A) PRELAVADO / LAVADO

En los casos en los que es necesario un módulo de lavado y densado del material, se recomienda siempre, en caso de altos grados de suciedad, realizar un prelavado previo a la introducción del plástico en el lavadero para alargar la vida del agua (que es un bien caro, escaso y con mucho control medioambiental).

Incorporando una pequeña entrada de agua en la centrifugadora (el 20% del caudal de un grifo doméstico) conseguimos un prelavado del material que alargará el buen mantenimiento del agua del lavadero.

En los casos en los que no sea necesario el densado de los materiales y que estos no contengan grandes niveles de suciedad, podemos conseguir con este mismo sistema un lavado eliminando partículas de polvo u otras impurezas sólidas que acompañen al plástico.

B) SECADO

Con su motor a 3.000 rpm, el material procedente del módulo de lavado sale completamente seco, expulsando a su vez los últimos posibles restos de residuos que pudiese haber quedado adheridos al plástico.

AUTOEXPULSIÓN DEL MATERIAL (Sistema Patentado)

Nuestro sistema de palas patentado está especialmente diseñado para expulsar el material de la centrifugadora sin necesidad de la instalación de un electroventilador final.

AUTOLIMPIEZA

La centrifugadora incorpora un sistema neumático de autolimpieza de la rejilla interior para garantizar en todo momento una perfecta expulsión de los sólidos y líquidos introducidos evitando el emboce de los orificios.

CONSTRUCCIÓN

Construidas con una rígida estructura de acero (negro o inoxidable), sencillas y perfectamente equilibradas, se garantiza su robustez, eficacia y eficiencia durante toda su vida útil con unos costes mínimos de mantenimiento.

Las palas van reforzadas para garantizar un mínimo desgaste provocado por la fricción del material y las impurezas.

SERIE 30 - 40

Esta serie está orientada principalmente para el tratamiento de plásticos triturados rígidos procedentes de soplado o inyección



Especificaciones TÉCNICAS:

Modelo	Uds.	MAC-30	MAC-40
Item			
Ancho	(mm)	1.200	1.200
Largo	(mm)	2.000	2.000
Alto	(mm)	1.500	1.500
Longitud eje	(mm)	1.200	1.200
Diámetro del rotor	(mm)	φ320	φ320
Velocidad del rotor	(rpm)	2.300	2.300
Diámetro parrilla	(mm)	Φ3	Φ3
Potencia motor	(HP)	30	40
Peso	(KG)	450	800

SERIE 60 - 100

Esta serie, de mayor capacidad, está diseñada para mayores producciones de plásticos rígidos o bien para plásticos filmados, los cuales necesitan mayor volumen de aire para obtener mejores resultados de secado.

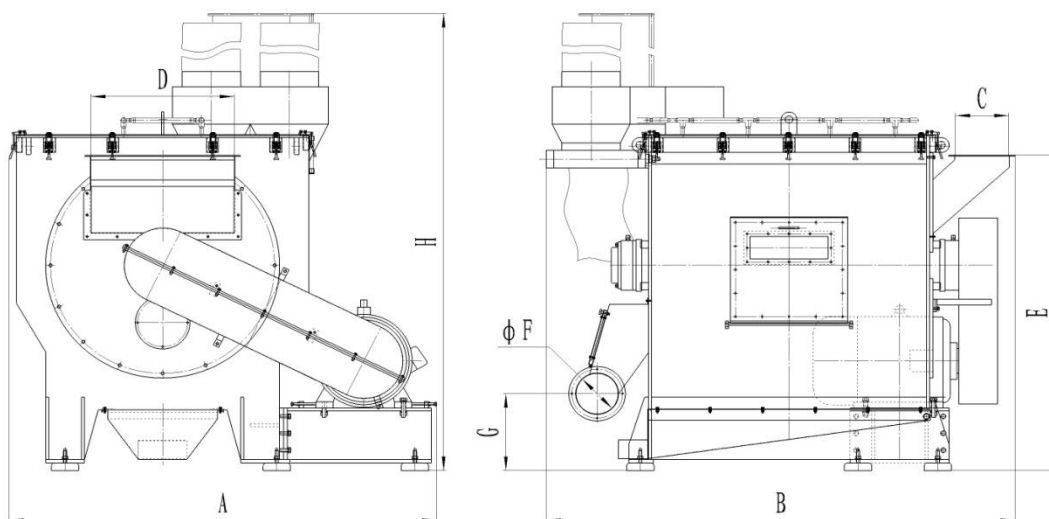

ESPECIFICACIONES TÉCNICAS:

Ítem	MAC-60	MAC-75	MAC-100
A(mm)	1920	2130	1700
B(mm)	2370	2400	3870
H(mm)	3500	3600	4000
C(mm)	350	270	270
D(mm)	580	730	730
E(mm)	1540	1700	2155
F(mm)	220	220	220
G(mm)	510	410	890
Tamaño del eje (mm)	Φ650x1500	Φ800x1500	Φ800x2000
Velocidad (rpm)	1480	1480	1480
Tamaño de rejilla (mm)	φ2-2.5	φ2-2.5	Φ3
Potencia motor (HP)	60	75	100
Peso (kg)	2.300	2.700	3.900